



F225F



Der kompakte und elegante F225 ist das Beste, was die jüngste Generation von Yamaha-Marineprodukten zu bieten hat. Dieser leichte und kompakte V6-Motor ist das ultimative Kraftpaket für den Wassersport in anspruchsvollen Offshore-Gewässern.

V6-Motor mit DOHC, EFI&VTC (24 Ventile, 4,2Liter, 60°)

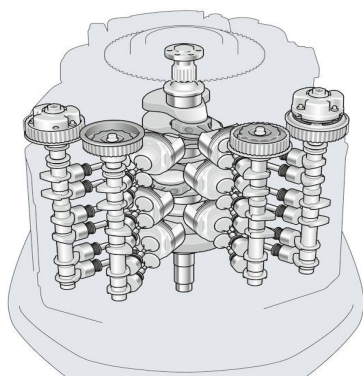

Neueste Zylindertechnologie – großer Hubraum bei geringem Gewicht.

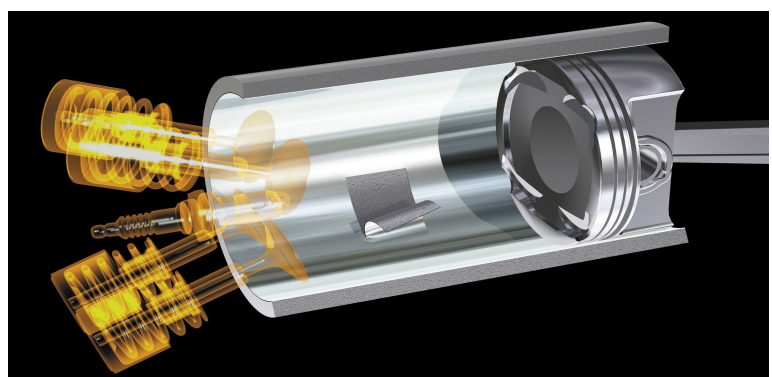

Der moderne DOHC-Motor mit 24 Ventilen sowie EFI (elektronische Kraftstoff-Einspritzung) und VCT (variable Nockenwellensteuerung) gewährleistet saubere, kraftvolle Leistung und hohe Laufruhe sowie minimalen Kraftstoffverbrauch und problemlose Starts. Die moderne Technologie in kompaktem Design überzeugt ohne große Worte. Die elektronische Gang- und „Drive-by-wire“-Drosselklappensteuerung sorgt dafür, dass Sie dieses Kraftpaket extrem sanft und präzise steuern können

Auf einen Blick

- DOHC-Motor mit 24 Ventilen und elektronischer Kraftstoffeinspritzung (EFI)
- Geringstes Gewicht bei größtem Hubraum
- Digital und präzise: Elektronische Gang-/Gasklappensteuerung
- One-Touch-„Start/Stop“-Steuerung
- Vernetzte Digitalinstrumente (Standard und Premium)
- Synchronisation mehrerer Motoren (Doppel-/Dreifachmotorisierung)
- SDS-Dämpfung für leichte Gangwechsel (abhängig vom Propellertyp)
- Variable Trolling-Drehzahl
- Für diese Motorenklasse sehr leistungsstarke Lichtmaschine (70 A)
- Kippwinkelbegrenzer (Option)
- Optionale elektronische Diebstahlsicherung (Y-COP) von Yamaha
- Optionales Doppelbatterie-Ladesystem

Technische Daten

Motor

Motortyp	4-Takt
Hubraum	4.169 ccm
Zylinderanzahl/Anordnung	V6 (60°) 24-Ventile, DOHC mit VCT
Bohrung x Hub	96.0 mm x 96.0 mm
Propellerwellen-Leistung bei mittlerer Drehzahl	165,5 / 5,500 /min
Vollgasdrehzahlbereich	5,000 - 6,000 rpm
Schmierung	Nasssumpf
Gemischaufbereitung	EFI – Elektronische Benzineinspritzung
Zündung/Frühverstellungssystem	TCI
Startsystem	Elektrisch
Getriebeuntersetzung (Zähne)	1,75 (21/12)

Abmessungen

Empfohlene Spiegelhöhe des Boots	X:643mm
Gewicht mit Propeller	F225FETX: 260,0 kg, FL225FETX:260,0 kg F225FETU: 268,0 kg

Zusätzliche Merkmale

Steuerung	Fernbedienung elektr. (Drive by Wire) DBW
DNG II Instrumente (6YC/CL7)	Standard
Trimm- und Kippanlage	Elektrohydraulische Trimm- und Kippanlage
Lichtmaschinenspule/Lichtmaschine	12V -70Amit Gleichrichterregler
variable Trolling-Drehzahl	mit DNG Instrumenten, 600 – 1.000
Doppelbatterie-Ladesystem	Optional
SDS - System für leises Schalten	Optional
Propeller	Optional

Bemerkungen zu technischen Daten Die kW-Angaben basieren auf dem Standard ICOMIA 28 und werden an der Propellerwelle gemessen

Individuelles Angebot senden wir auf Anfrage