

D4-300/DP



Technische Daten

Motorbezeichnung	D4-300 A
Schwungradleistung, kW (PS)	221 (300)
Propellerwellenleistung, kW (PS)	214 (291)
Nenn Drehzahl, min ⁻¹	3500
Hubraum, l	3.7
Zylinderanzahl	4
Bohrung/Hub, mm	103/110
Verdichtungsverhältnis	17.5:1
Volvo Penta Duoprop-Antrieb	DPH
Untersetzung	1.76:1
Gewicht trocken, einschl. Spiegelplatte, DP-Antrieb, Propeller und vollhydraulischer Servosteuerung, kg	663
Leistung	5*
Abgaszertifizierungen	IMO NOx, EU RCD Stage II, US EPA Tier 3

Technische Daten gem. ISO 8665. Der untere Wärmewert des Kraftstoffs beträgt 42,700 kJ/kg und die Dichte 840 g/l bei 15°C. Im Handel befindliche Kraftstoffe können von dieser Spezifikation abweichen, was Leistung und Kraftstoffverbrauch beeinflusst.

*R5. Für Freizeitboote und für gewerblich genutzte Hochgeschwindigkeitsgleitboote

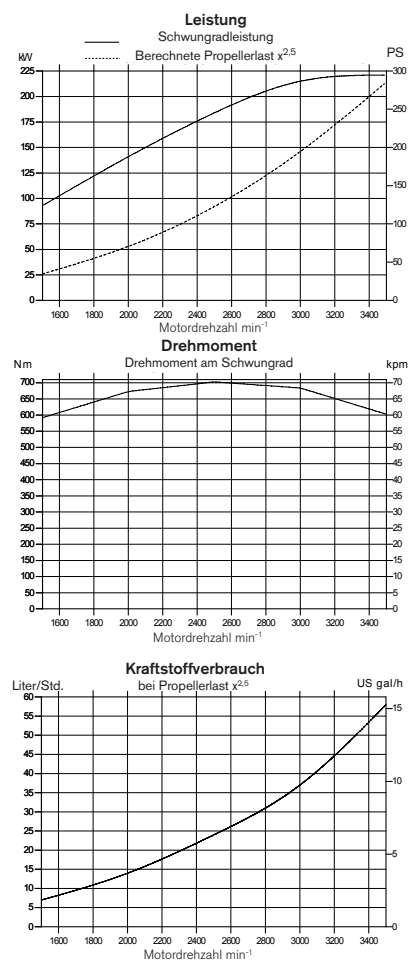

**VOLVO
PENTA**

D4-300/DP

Technische Beschreibung:

Motor- und Zylinderblock

- Zylinderblock und -kopf aus Gusseisen
- Leiterraum mit Block verschraubt
- Ausgleichswellen
- 4-Ventiltechnik mit hydraulischen Ventilstößeln
- Zwei oberliegende Nockenwellen
- Spritzölgekühlte Kolben mit zwei Kompressionsringen und einem Ölabstreifring
- Integrierte Zylinderlaufbuchsen
- Austauschbare Ventilsitze
- 5-fach gelagerte Kurbelwelle
- Räderkasten auf der Rückseite

Motorlagerung

- Elastische Motorlager

Schmierölsystem

- Leicht austauschbare, separate Haupt- und Nebenstrom-Ölfiler
- Seewassergekühlter Röhrenölkühler

Kraftstoffsystem

- Common Rail Einspritzsystem
- Elektronisches Motormanagement
- Feinfilter mit Wasserabscheider

Ansaug- und Abgassystem

- Luftfilter mit austauschbarem Einsatz
- Geschlossene Kurbelgehäuseentlüftung
- Abgaskrümmter oder Abgassteigrohr (Option)
- Abgasturbolader, frischwassergekühlt

- Ladeluftkühler
- Mechanisch antriebener Kompressor mit Schalldämpfer an Saug- und Druckseite
- Alarm für Seewasserverlust

Kühlsystem

- Thermostatgesteuerte Zweikreiskühlung
- Röhrenwärmetauscher mit großem, separatem Expansionsgefäß
- Kühlsystem vorbereitet für Warmwasseranschluss
- Seewasserfilter und leicht erreichbare Impellerpumpe

Elektrische Anlage

- Zweipolige 12-Volt-Anlage
- 115 A Drehstromgenerator für maritimen Einsatz mit Zener-Dioden zum Schutz vor Spannungsspitzen und integriertem Laderegler mit Batteriesensorkabel für optimale Batterieaufladung
- Sicherungsautomaten mit automatischer Rückstellung
- Elektrische Motorabstellung

Instrumente/Fernbedienung

- Große Auswahl an optional lieferbaren Instrumenten
- Digitale Trimmanzeige, analoges Trimminstrument optional lieferbar
- EVC Info Display / Bedientafel, akustischer Alarm, e-Key, der elektronische Schlüssel von Volvo Penta, für Einzel- und Doppelanlagen

- Farbige 7" EVC System Anzeige als Option lieferbar
- Elektronische Fernbedienung mit Trimmhalter für Drehzahlverstellung und Schaltung
- Elektrik steckerfertig verkabelt

Antrieb

- Komplett mit Spiegelplatte und Einbauteilen
- Maximaler Aushebewinkel des Antriebs 50° (justierbar)
- Opferanoden verhindern Korrosion
- Hydraulische Schutzschaltung ermöglicht Hochschlagen des Antriebs beim Auffahren auf Unterwasserhindernisse
- Elektronische Fernbedienung für Drehzahlverstellung und Schaltung
- Elektrohydraulisch betätigter Trimm mit in die Fernbedienung integrierten Trimmhaltern
- Abgas und Kühlwasser werden perfekt durch Antrieb und Spiegelplatte geführt
- Propeller vom Antrieb elektrisch isoliert zur Vermeidung von Korrosion
- Hydraulische Servosteuerung
- Optional: Elektronische Lenkung sowie Aquamatic Joystick (nur in Verbindung mit Doppelanlagen und elektronischer Lenkung, nicht nachrüstbar)

Option

- Große Auswahl an optional erhältlichen Volvo Penta EVC Skipper-Assistenz-Funktionen

Abmessungen D4-300/DP

Nicht für Installationszwecke

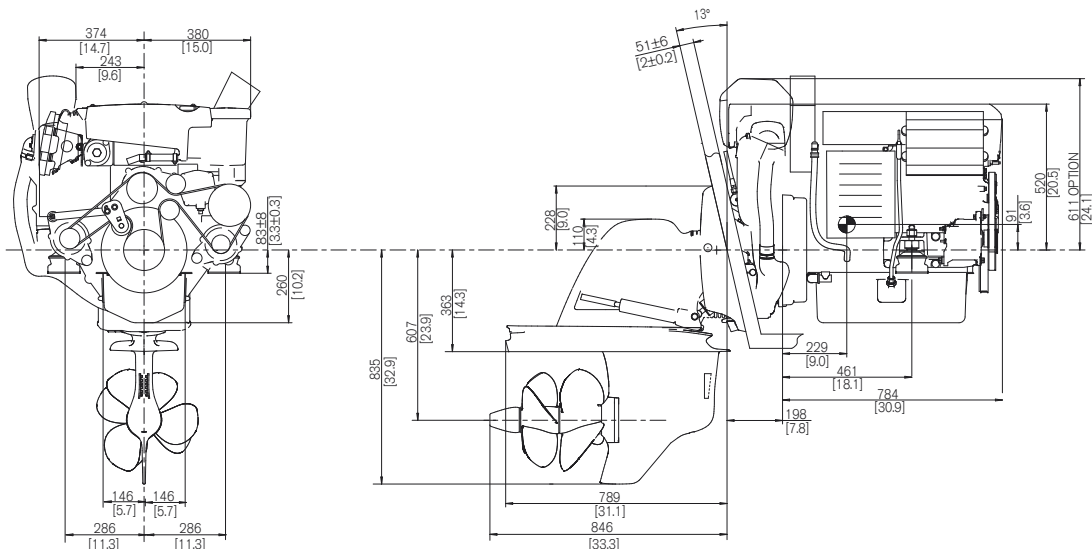

Weitere Informationen

Für weitere Informationen über Motoren und optionales Zubehör von Volvo Penta wenden Sie sich bitte an Ihren Volvo Penta Händler oder besuchen Sie uns im Internet unter www.volvopenta.com



IOS



Android

Laden Sie die Volvo-Penta-Händler-Finde-App für Ihr iPhone oder Android herunter

VOLVO PENTA

AB Volvo Penta

SE-405 08 Göteborg, Sweden
www.volvopenta.com

Hier genannte Modelle, Standardausrüstungen und Zubehöre sind nicht in allen Ländern erhältlich. Abbildungen entsprechen nicht unbedingt der Standardausführung. Änderungen ohne vorherige Mitteilungen vorbehalten.