

# D6-370/DP



## Technische Daten

Motorbezeichnung	D6-370 A
Schwungradleistung, kW (PS)	272 (370)
Propellerwellenleistung, kW (PS)	261 (355)
Nenn Drehzahl, min <sup>-1</sup>	3500
Hubraum, l	5.5
Zylinderanzahl	6
Bohrung/Hub, mm	103/110
Verdichtungsverhältnis	17.5:1
Volvo Penta Duoprop-Antrieb	DPH
Untersetzung	1.63:1
Gewicht trocken, einschl. Spiegelplatte, DP-Antrieb, Propeller und vollhydraulischer Servosteuering, kg	770
Leistung	5*
Abgaszertifizierungen	IMO NOx, EU RCD Stage II, US EPA Tier 3

Technische Daten gem. ISO 8665. Der untere Wärmewert des Kraftstoffs beträgt 42,700 kJ/kg und die Dichte 840 g/l bei 15°C. Im Handel befindliche Kraftstoffe können von dieser Spezifikation abweichen, was Leistung und Kraftstoffverbrauch beeinflusst.

\*R5. Für Freizeitboote und für gewerblich genutzte Hochgeschwindigkeitsgleitboote

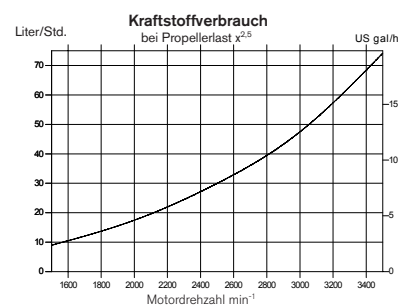
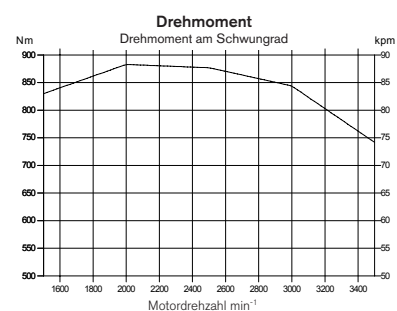
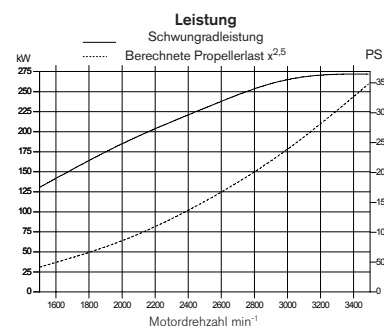

**VOLVO  
PENTA**

# D6-370/DP

## Technische Beschreibung:

### Motor- und Zylinderblock

- Zylinderblock und -kopf aus Gusseisen
- Leiterraum mit Block verschraubt
- 4-Ventiltechnik mit hydraulischen Ventilstößeln
- Zwei oberliegende Nockenwellen
- Spritzölgekühlte Kolben mit zwei Kompressionsringen und einem Ölabtropfenring
- Integrierte Zylinderlaufbuchsen
- Austauschbare Ventilsitze
- 7-fach gelagerte Kurbelwelle
- Räderkasten auf der Rückseite

### Motorlagerung

- Elastische Motorlager

### Schmierölsystem

- Leicht austauschbare, separate Haupt- und Nebenstrom-Ölfilter
- Seewassergekühlter Röhrenölkühler

### Kraftstoffsystem

- Common Rail Einspritzsystem
- Elektronisches Motormanagement
- Feinfilter mit Wasserabscheider

### Ansaug- und Abgassystem

- Luftfilter mit austauschbarem Einsatz
- Geschlossene Kurbelgehäuseentlüftung
- Abgaskrümmung oder Abgassteigrohr (Option)
- Abgasturbolader, frischwassergekühlt
- Ladeluftkühler

- Mechanisch angetriebener Kompressor mit Schalldämpfer an Saug- und Druckseite
- Alarm für Seewasserverlust

### Kühlsystem

- Thermostatgesteuerte Zweikreiskühlung
- Röhrenwärmetauscher mit großem, separatem Expansionsgefäß
- Kühlsystem vorbereitet für Warmwasseranschluss
- Seewasserfilter und leicht erreichbare Impellerpumpe

### Elektrische Anlage

- Zweipolige 12-Volt-Anlage
- 115 A Drehstromgenerator für maritimen Einsatz mit Zener-Dioden zum Schutz vor Spannungsspitzen und integriertem Laderegler mit Batteriesensorkabel für optimale Batterieladung
- Sicherungsautomaten mit automatischer Rückstellung
- Elektrische Motorabstellung

### Instrumente/Fernbedienung

- Große Auswahl an optional lieferbaren Instrumenten
- Digitale Trimmanzeige, analoges Trimminstrument optional lieferbar
- EVC Info Display / Bedientafel, akustischer Alarm, e-Key, der elektronische Schlüssel von Volvo Penta, für Einzel- und Doppelanlagen

- Farbige 7" EVC System Anzeige als Option lieferbar
- Elektronische Fernbedienung mit Trimmhalter für Drehzahlverstellung und Schaltung
- Elektrik steckerfertig verkabelt

### Antrieb

- Komplett mit Spiegelplatte und Einbauteilen
- Maximaler Aushebewinkel des Antriebs 50° (justierbar)
- Opferanoden verhindern Korrosion
- Hydraulische Schutzschaltung ermöglicht Hochschlagen des Antriebs beim Auffahren auf Unterwasserhindernisse
- Elektronische Fernbedienung für Drehzahlverstellung und Schaltung
- Elektrohydraulisch betätigter Trimm mit in die Fernbedienung integrierten Trimmhaltern
- Abgas und Kühlwasser werden perfekt durch Antrieb und Spiegelplatte geführt
- Propeller vom Antrieb elektrisch isoliert zur Vermeidung von Korrosion
- Hydraulische Servosteuerung
- Optional: Elektronische Lenkung sowie Aquamatic Joystick (nur in Verbindung mit Doppelanlagen und elektronischer Lenkung, nicht nachrüstbar)

### Option

- U.S.C.G./MED- (SOLAS) Satz lieferbar
- Große Auswahl an optional erhältlichen Volvo Penta EVC Skipper-Assistenz-Funktionen

## Abmessungen D6-370/DP

Nicht für Installationszwecke

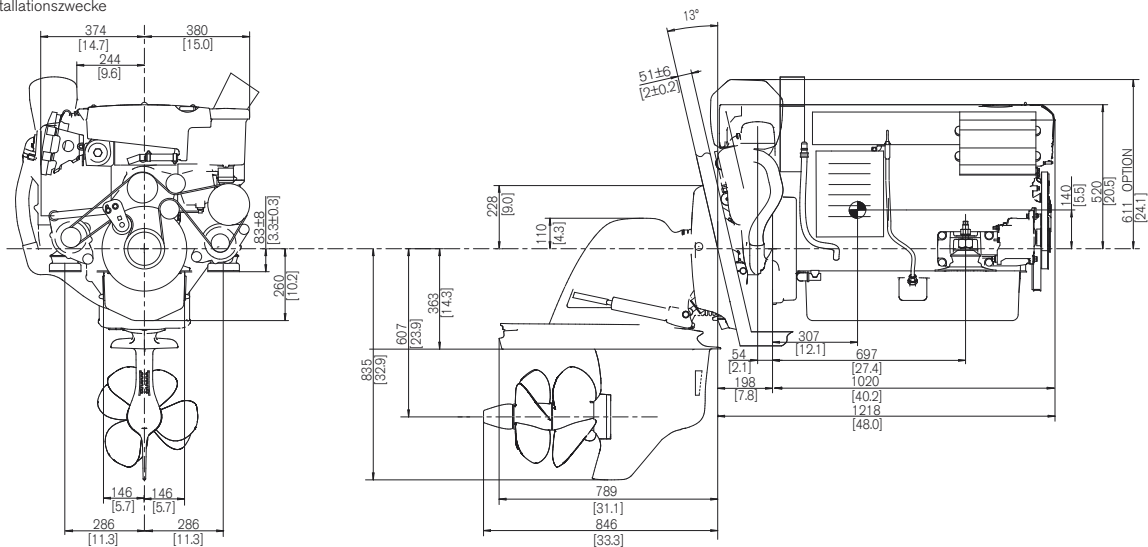

## Weitere Informationen

Für weitere Informationen über Motoren und optionales Zubehör von Volvo Penta wenden Sie sich bitte an Ihren Volvo Penta Händler oder besuchen Sie uns im Internet unter [www.volvopenta.com](http://www.volvopenta.com)



IOS



Android

Laden Sie die Volvo-Penta-Händler-Finde-App für Ihr iPhone oder Android herunter

# VOLVO PENTA

AB Volvo Penta

SE-405 08 Göteborg, Sweden  
[www.volvopenta.com](http://www.volvopenta.com)

Hier genannte Modelle, Standardausrüstungen und Zubehöre sind nicht in allen Ländern erhältlich. Abbildungen entsprechen nicht unbedingt der Standardausführung. Änderungen ohne vorherige Mitteilungen vorbehalten.